

Bu Resim MESA OTO ELEKTRİK LTD.ŞTİ'nin malıdır. Şirket Yetkililerinin izni olmaksızın kopya edilemez, üzerinde değişiklik yapılamaz. This image MESA AUTO ELECTRIC LTD.'s are property. Can not be copied without the consent of the company authorized, any changes can be made.

PARÇA KODU PART CODE	PARÇA ADI PART NAME	ERKEK TERMINAL MALE TERMINAL	a ÖLÇÜSÜ (AYAR) a MEASURE (SET)	s ÖLÇÜSÜ (KALINLIK) s MEASURE (THICKNESS)	Malzeme Material	Kaplama / Coating		
						SN	AG	Nİ
TB 2207.80 DP	STANDART DIŞI FIŞ EĞRİ ÇAKISIZ 6.3 - 0.80 =DP=	0.80	-----	0.38±0.05	(CuZn30) Pirinç / Brass	-	-	-
TB 2207.80 RP	STANDART DIŞI FIŞ EĞRİ ÇAKISIZ 6.3 - 0.80 =RP=	0.80	-----	0.38±0.05	(CuZn30) Pirinç / Brass	-	-	-
TB 2207.80 RPK	STANDART DIŞI FIŞ EĞRİ ÇAKISIZ 6.3 - 0.80 =RPK=	0.80	-----	0.38±0.05	(CuZn30) Pirinç Kalay / Brass + Sn	+	-	-
TB 2207.80 RÇN	STANDART DIŞI FIŞ EĞRİ ÇAKISIZ 6.3 - 0.80 =RÇN=	0.80	-----	0.40±0.05	Nikel kaplı çelik / Nickel plated Steel	-	-	+
TB 2207.90 RP	STANDART DIŞI FIŞ EĞRİ ÇAKISIZ 6.3 - 0.90 =RP=	0.90	-----	0.38±0.05	(CuZn30) Pirinç / Brass	-	-	-

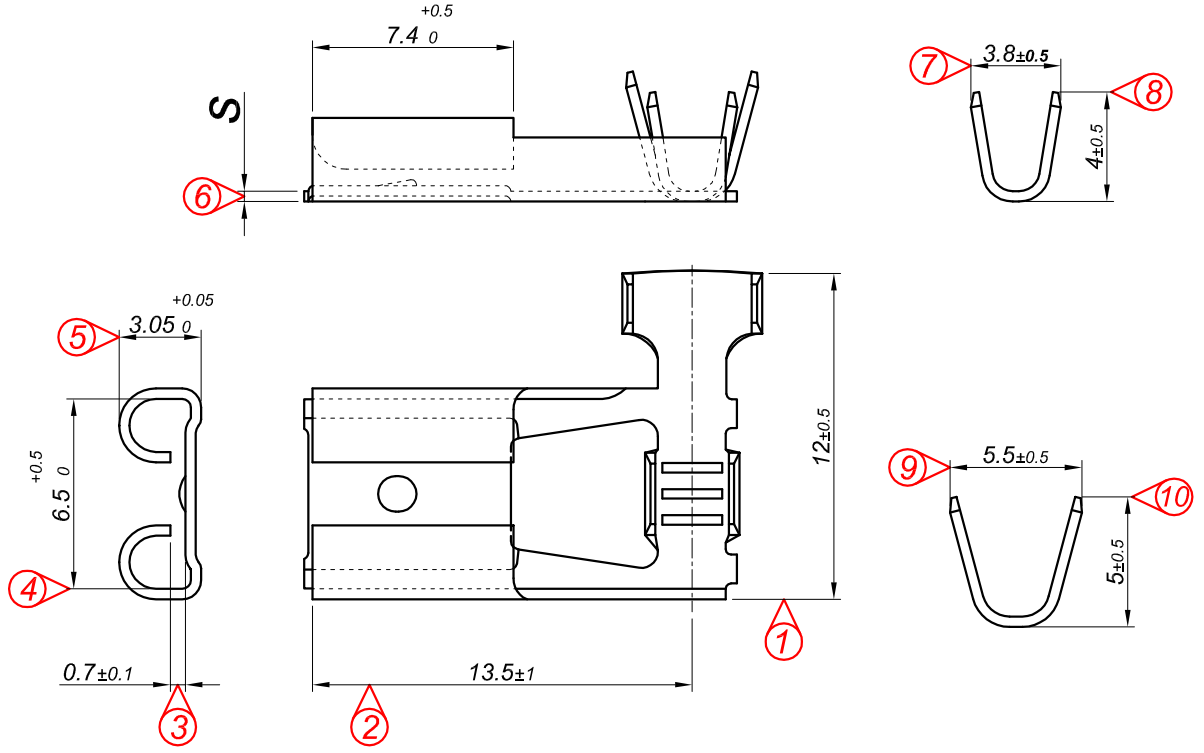

### Kablo Kesiti

Wire Section : 1 - 2.50 mm<sup>2</sup>

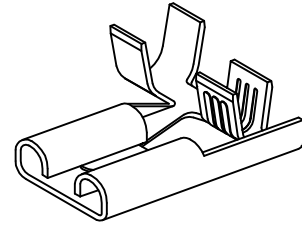
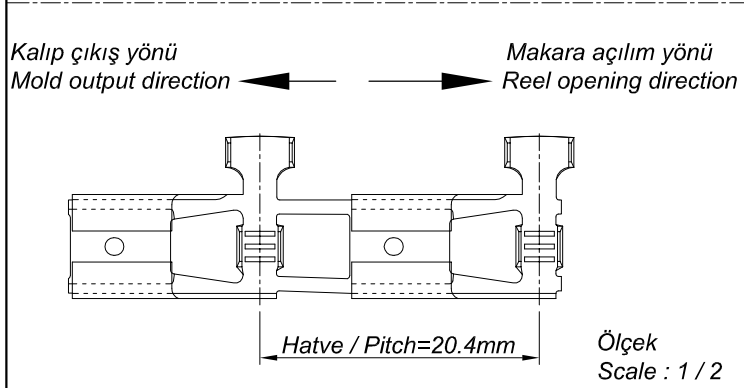

Perspektif  
Perspective

Resim üzerinden ölçü almayınız  
do not measure on drawing

Tarih / Date	02.11.2012	İmza /Signature	Ölçek /Scale			
Çizen / Desing	M.Yağcı					
Onay / Approval	S.Gölcük		4 / 1	No	Değişiklik / Revision	Tarih/Date
	Parça Adı: Part Name	STANDART DIŞI FIŞ EĞRİ ÇAKISIZ 6.3			Parça Kodu: Part Code	TB 2207